



7043 H 20

MANUAL DE INSTRUCCIONES

Nivel láser verde cruz recargable

RGCL20



Contenido

- Descripción general del producto
- Instrucciones de seguridad
- Carga y seguridad de la batería
- Operación e indicador LED
- Especificaciones
- Garantía

Descripción general del producto

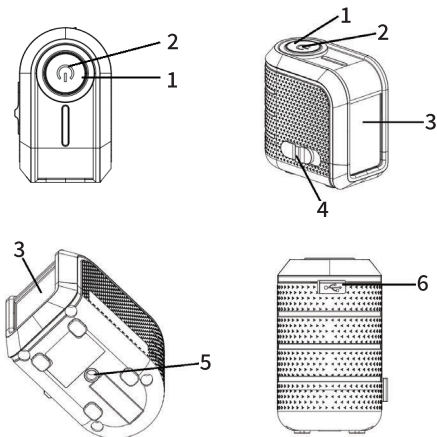

1. Botón de operación
2. Indicador LED
3. Ventana láser
4. Bloqueo de péndulo/tránsito
5. Montaje roscado 1/4"-20
6. Puerto de carga Tipo C

Instrucciones de seguridad

Antes de usar este producto, lea detenidamente y cumpla con las instrucciones de seguridad. El incumplimiento de la lectura y seguimiento puede anular la garantía. Este documento debe mantenerse en un lugar seguro y si el dispositivo láser se transfiere, este documento debe transferirse con él.

¡ADVERTENCIA!

PRODUCTO LÁSER CLASE II

CUMPLE CON CFR 1040.10 Y 1040.11

Potencia máxima de salida: <1mW

Longitud de onda: 505nm-670nm

RADIACIÓN LÁSER:

NO MIRE DIRECTAMENTE AL HAZ.

NO EXPONGA LOS OJOS DIRECTAMENTE.

EVITE VER CON INSTRUMENTOS ÓPTICOS.



IEC/EN60825-1: 2014

Atención:

Lea todas las instrucciones antes de operar esta herramienta láser. No retire ninguna etiqueta de la herramienta.

- No apunte el haz láser hacia personas o animales, y no mire directamente al haz láser.
- Perturbará la visión de otros y puede causar accidentes o daños en los ojos.
- No opere el láser alrededor de niños ni permita que los niños operen el láser. Puede causar lesiones graves en los ojos.
- Si el haz láser se dirige a sus ojos, ciérrelos inmediatamente y gire la cabeza fuera del alcance del haz láser.
- No intente ver el haz láser a través de instrumentos ópticos como telescopios, puede causar daños graves en los ojos.

- No desmonte ni modifique el láser de ninguna manera. Modificar la herramienta puede resultar en una exposición peligrosa a la radiación láser.
- Las gafas de mejora láser no se pueden usar como gafas de seguridad. Las gafas de mejora láser lo ayudan a ver mejor las líneas generadas por el láser pero no pueden protegerlo de la radiación láser.
- La exposición al haz de un láser Clase 2 se considera segura durante un máximo de 2 segundos. Los reflejos de los párpados normalmente proporcionarán una protección adecuada.
- Las siguientes etiquetas/muestras de impresión se colocan en el producto para proporcionar información sobre la clase láser para su conveniencia y seguridad.



Guía de usuario, mantenimiento y cuidado

- Cuando no esté en uso, APAGUE la herramienta y coloque el bloqueo del péndulo en su posición bloqueada.
- La herramienta láser está sellada y calibrada en fábrica según la precisión especificada.
- Se recomienda realizar una verificación de precisión antes de su primer uso. También se recomiendan verificaciones periódicas para uso a largo plazo, especialmente cuando se trabaja en diseños precisos.

- No almacene la herramienta láser bajo la luz solar directa ni la esponja a altas temperaturas. La carcasa y algunas partes internas están hechas de plástico y pueden deformarse a altas temperaturas.
- Las partes externas de plástico se pueden limpiar con un paño húmedo, NUNCA use solventes en la herramienta láser. Use un paño suave y seco para eliminar la humedad de la herramienta antes de almacenarla.
- Guarde la herramienta en su estuche cuando no esté en uso.
- No deseche este producto con la basura doméstica.
- Siempre deseche las baterías según el procedimiento local.
- Por favor, recicle el producto de acuerdo con las disposiciones locales para la recolección y eliminación de residuos eléctricos y electrónicos según la Directiva WEEE.

Carga y seguridad de la batería

Por favor, lea detenidamente y cumpla con las instrucciones de seguridad de la batería y las precauciones antes de cargar. El incumplimiento de la lectura y seguimiento de las instrucciones sobre el uso de la batería, la carga incorrecta y/o el uso inadecuado pueden resultar en lesiones personales, incendios y/o daños a la propiedad.

Precauciones de carga:

Adaptador de corriente adecuado: Adaptador universal con salida de 5V=1A o 5V=2A

- Se recomienda cargarlo durante más de 4 horas antes del primer uso. El tiempo de carga normal es aproximadamente 2.5 horas. No lo cargue durante más de 12 horas.

- Si la herramienta láser no se va a usar durante un período prolongado, cárguela una vez cada 6 meses, cada carga no debe durar menos de 4 horas.
- La temperatura óptima de carga es entre 15°C y 26°C (59°F a 78°F).

Seguridad de la batería:

- EVITE CORTOCIRCUITOS. ¡Pueden causar incendios y lesiones!
- No deje las baterías sin supervisión mientras se cargan.
- No desmonte ni modifique la batería.
- Mantenga la batería alejada de niños y mascotas.
- Deje de usar la batería inmediatamente si parece anormal o deformada (emite un olor inusual, está caliente al tacto, cambia de color o forma, o parece anormal de cualquier otra manera). Por favor, contacte al fabricante para un reemplazo.
- Nunca cargue ni almacene las baterías en una furgoneta o automóvil. Las temperaturas extremas (bajas o altas) pueden encender la batería y causar un incendio.
- No coloque la batería en contenedores a alta presión, hornos microondas o sobre utensilios de cocina por inducción.
- No transporte ni almacene las baterías junto con horquillas para el cabello, collares u otros objetos metálicos.
- Fuga de electrolitos de la batería: después del contacto con la piel, lave inmediatamente con abundante agua. En caso de contacto con los ojos, enjuague los ojos con agua durante al menos 15 minutos y busque atención médica.

Operación e indicador LED

Indicador de carga:

El indicador de carga será el único indicador mostrado durante la carga, y la luz indicadora parpadeará lentamente durante la carga. Cuando la carga esté completa, la luz indicadora permanecerá encendida.

Visualización de batería baja:

Cuando la batería está baja, la luz indicadora parpadeará lentamente para señalar la potencia insuficiente de la batería. Además, en modo de batería baja, no es posible cambiar la línea láser al modo de pulso.

Operación e indicador LED:

Modo manual:

- Cuando el péndulo está en su posición bloqueada, mantenga presionado el botón de operación durante más de 2 segundos para encender la herramienta láser, el modo manual se activará por defecto.
- En modo manual, el haz láser parpadeará aproximadamente cada 5 segundos para notificar al usuario que no está autonivelando.
- En modo manual, los usuarios pueden posicionar la herramienta láser en diferentes ángulos.

Nota: El haz láser proyectado en modo manual no se puede usar como referencia horizontal o vertical natural.

Activación del modo de autonivelación:

Deslice el péndulo a su posición desbloqueada para encender la herramienta láser, el modo de autonivelación se activa por defecto.

- Cuando la herramienta excede el rango de autonivelación ($3^{\circ} \pm 1^{\circ}$), el haz láser parpadeará continuamente.

Apagar la herramienta láser:

Paso 1: Desde el modo de autonivelación, deslice el interruptor de péndulo/acoplamiento a su posición bloqueada.

Paso 2: En modo manual, mantenga presionado el botón de operación durante más de 2 segundos para apagar la herramienta láser.

Modo de pulso (Uso con un detector de línea láser):

- En modo de pulso, la herramienta láser puede trabajar con un receptor láser para operar en entornos más brillantes o en distancias de trabajo más largas.
- Cuando se usa un receptor, el modo de pulso debe estar activado.
- Solo son compatibles los receptores con una frecuencia de recepción de 10kHz.
- En modo de pulso, el haz láser es ligeramente más tenue que en modo normal.

Cambio al modo de pulso:

- **Paso 1:** Active el modo de autonivelación.
- **Paso 2:** Presione el botón de operación una vez para cambiar al modo de pulso. Al entrar en modo de pulso, la luz indicadora parpadeará rápidamente, y todos los láseres parpadearán tres veces para señalar el cambio de modo.

Indicador LED:

- Al encenderse, el indicador LED permanecerá encendido.
- Cuando la batería está baja, el indicador LED parpadeará lentamente.

- Durante la carga, el LED parpadeará lentamente.
- Cuando la carga esté completa, el LED permanecerá encendido.
- Al cambiar al modo de pulso, el indicador LED parpadeará continuamente.

Especificaciones

Nivel láser de líneas cruzadas autonivelante

Modelo	RGCL20
Clase de láser	Clase 2 (IEC/EN60825-1/2014), <1mW
Longitud de onda del láser	510-530nm
Precisión de nivelación	$\pm 3\text{mm}/10\text{m}$ ($\pm 1/9$ pulg. a 33 pies)
Rango de nivelación/ compensación	$3^\circ \pm 1^\circ$
Tiempo de autonivelación	≤ 3 segundos
Distancia de trabajo recomendada (60-100LUX)	20 m
Distancia de trabajo de recomendada (con detector láser)	Hasta 50m /164pies
Fuente de alimentación	Batería de ion de litio 3.7V 2200mAh
Tiempo de funcionamiento recomendado	Aproximadamente 10 horas
Tiempo de carga	Aproximadamente 4 horas

Adaptador de corriente (Opcional)	5V=1A o 5V=2A
Tamaño del montaje	1/4"-20
Clasificación IP	IP54
Temperatura de trabajo	-10°C~+50°C
Rango de temperatura de almacenamiento	-20°C~+45°C

※ **Nota:**

- La apariencia y las especificaciones pueden diferir debido a actualizaciones del producto.
- La distancia de trabajo varía según el entorno operativo.
- Mantenga el modo de pulso activado cuando use con un receptor para una mayor distancia de trabajo.

Información de reciclaje



Este símbolo indica que los equipos eléctricos y electrónicos deben ser desechados por separado. Este producto se ha diseñado para desecharlo por separado en un punto de recogida de residuos adecuado. No lo deposite en la basura doméstica. Si el equipo funciona con baterías, estas deben extraerse y depositarse en un punto de recogida selectiva de este tipo de residuos. Si las baterías no son extraíbles, no las intente extraer, ya que lo debe hacer un profesional cualificado. Desechar y reciclar por separado ayuda a conservar los recursos naturales y previenen las consecuencias dañinas para la salud humana y el entorno que podrían surgir a causa de un desecho incorrecto.

Garantía

- El periodo de garantía de este aparato, queda cubierto por los plazos y términos establecidos por la ley vigente de cada país. La garantía resultará efectiva a partir de la fecha de compra del aparato, justificable mediante la presentación de la factura de compra.
- La garantía solamente tendrá validez si la fecha de compra es confirmada mediante la factura o el albarán de compra correspondiente.
- Dentro del periodo de garantía, se subsanará cualquier defecto del aparato imputable tanto a los materiales como a la fabricación, ya sea reparando, sustituyendo piezas, o facilitando un aparato nuevo según nuestro criterio.
- La garantía no ampara averías por uso indebido, funcionamiento a distinto voltaje del indicado, conexión a un enchufe inadecuado, rotura, desgaste normal por el uso que causen defectos o una disminución en el valor o funcionamiento del producto.
- La garantía perderá su efecto en caso de ser efectuadas reparaciones por personas no autorizadas, o si no son utilizados recambios originales.
- En caso de reclamación bajo garantía, diríjase al punto de venta donde adquirió el producto.
- Ehlis, S.A. declina toda responsabilidad en caso de accidente por uso inadecuado del aparato o incumplimiento de las instrucciones de uso y mantenimiento.

EHLIS, S.A. Polígono Industrial La Veredilla III, Avenida Valverde, 7
45200 Illescas - Toledo (España) www.ehlis.es - Fabricado en China

© Ehlis, S.A. Reservados todos los derechos. Prohibida la reproducción total o parcial de este documento a través de cualquier medio sin permiso del titular del Copyright.